

NAOS

Encastré de sol (sans vis apparentes)

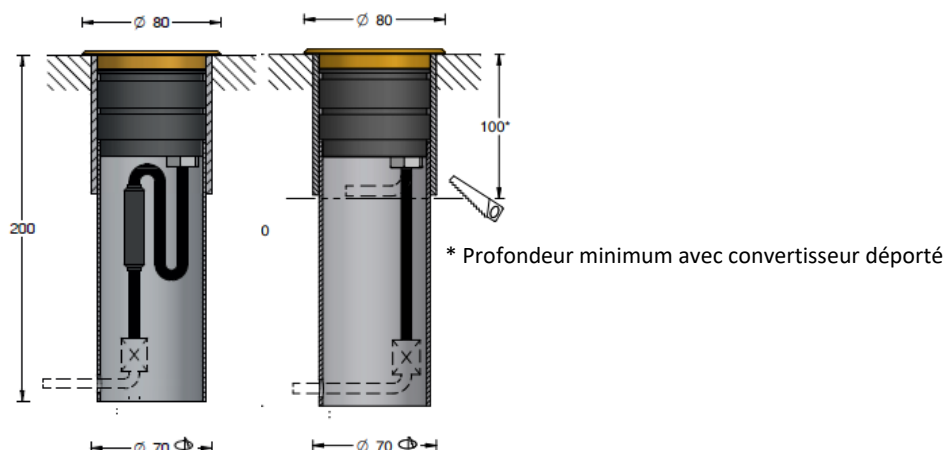
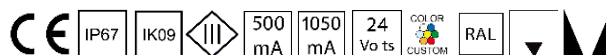

- . Matière: Corps Aluminium anodisé
Disque Aluminium anodisé - Inox 316L - Laiton
- . Fixation: Verre trempé extra blanc
Encastré de sol
- . Source: 1 LED 3-SDCM - L90B10@100.000hr
1x4 LED 3-SDCM - L70B10@50.000hr
- . T° de couleur: 2700K / 3000K / 4000K - Autres températures possibles, nous contacter.
DynW / RGBNW
- . Flux produit : 330lm (à 3000K-6°)
- . Efficacité: 107lm/W
- . IRC: 80+ / 90+
- . Optique: 6° / WW(6°x62°) / 9° / 23° / 32° / WW(9°x62°) / WW (23°x62°)
- . Orientable: Non
- . Dimensions: Ø80mm
- . Poids: 0.400Kg
- . Protection: IP67
- . Indice Choc: IK09
- . Charge Statique: 2T
- . Karcher: Non
- . Classe Protection: Classe III
- . Puissance: 3.4W / 4.2W(monochrome)
6W/ 6.5W (DynW-RGBNW)
- . Alimentation: 1050mA / 500mA / 12-24VDC
- . Convertisseur: Déporté
- . Pilotage: On-Off / 1-10V* / DALI* / DMX* (selon driver)
* Option pilotage par smartphone bluetooth CASAMBI
- . Câblage: 1ml standard (2x0.50mm² noir) - Monochrome
3ml standard (4/8x0.22mm² noir) - DynW / RGBNW
- . Classe énergétique: E / G
- . Normes: NF-EN 60529/60598-1/60598-2-1/60598-2-3/60598-2-5/62471
- . Garantie: 2 ans standard