

MICRO BALISE

Encastré de sol pour balisage

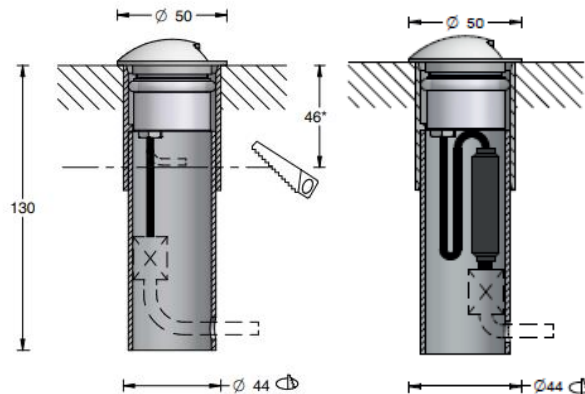
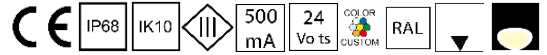

* Profondeur minimum avec convertisseur déporté

- . Matière: Corps inox 316L
Balise Inox 316L – Laiton
Verre trempé extra blanc
- . Fixation: Encastré au sol
- . Source: 1 LED 3-SDCM - L90B10@100.000hr
- . T° de couleur: 2700K / 3000K / 4000K - Autres températures possibles, nous contacter.
- . Flux produit : 20lm (à 3000K)
- . Efficacité: 14lm/W
- . IRC: 80+ / 90+
- . Optique: Diffusant transparent
- . Orientable: Non
- . Dimensions: Ø50mm
- . Poids: 0.29Kg
- . Protection: IP68
- . Indice Choc: IK10
- . Charge Statique: 4T
- . Karcher: Non
- . Classe Protection: Classe III
- . Puissance: 1.6W / 2.1W
- . Alimentation: 500mA / 12-24VDC
- . Convertisseur: Déporté
- . Pilotage: On-Off / 1-10V* / DALI* (selon driver)
* Option pilotage par smartphone bluetooth CASAMBI
- . Câblage: 1ml standard (2x0.22mm² noir / 2x0.50mm² noir) - Monochrome
- . Classe énergétique: G
- . Normes: NF-EN 60529/60598-1/60598-2-1/60598-2-3/60598-2-5/62471
- . Garantie: 2 ans standard