

LTX-LINE

Grand linéaire LED rigide et modulaire pour usage externe

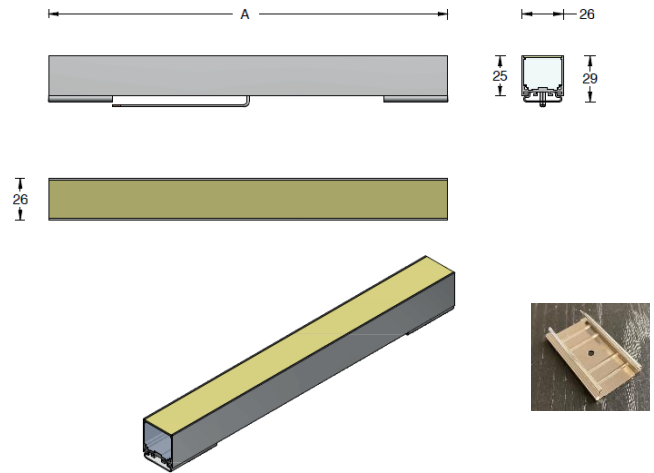

- . Matière: Encapsulation polyuréthane et profile Alu. anodisé
- . Fixation: Clipsage mécaniques
- . Source: 48 – 112 LED/ml – 3 SDCM – L70B50 @ 50.000hr
- . T° de couleur: 2700K / 3000K / 4000K - Autres températures possibles, nous contacter.
RGBW
- . Flux Produit : 70 – 528 lm/m (3000K)
- . Efficacité: 29 lm/W
- . IRC: 80+ / 90+
- . Optique: 112°
- . Orientable: Non
- . Dimensions: 26 mm x 25 mm ($L_{max} = 10$ m)
- . Poids: -
- . T° Utilisation : -25°C à +50°C
- . Protection: IP67
- . Resistance: UV
- . Indice Choc: -
- . Karcher: Non
- . Protection: Classe III
- . Puissance: 2,4 – 18,2 W/ml
- . Alimentation: 24 VDC
- . Convertisseur: Déporté
- . Pilotage: ON-OFF / 1-10V* / DALI* / DMX* (selon driver)
* Option pilotage par smartphone Bluetooth CASAMBI
- . Câblage: 150mm – 2000mm
- . Classe énergétique: G
- . Normes: EN 62031 / ETL
- . Garantie: 2 ans standard