

LTM-LINE

Linéaire LED rigide et modulable pour usage externe

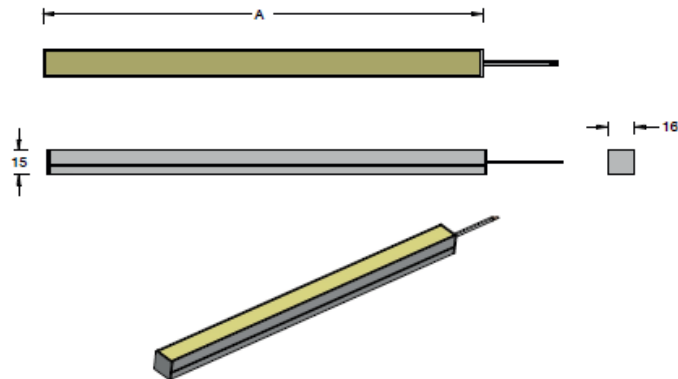
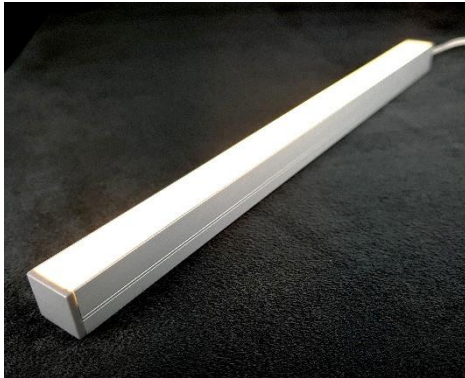
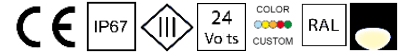

- . Matière: Encapsulation polyuréthane et profile aluminium
- . Fixation: Clipsage mécaniques
- . Source: 3 SDCM – L70B50 @ 50.000h
- . T° de couleur: 2700K / 3000K / 4000K - Autres températures possibles, nous contacter.
RGB
- . Flux Produit : 170 – 710lm/m (3000K)
- . Efficacité: 35 – 37lm/W
- . IRC: 80+ / 90+ / 98+
- . Optique : 112°
- . T° Utilisation: -35°C à +50°C

- . Orientable: Non
- . Dimensions: 15mm x 16mm (L_{max} = 3m)
- . Poids: -

- . Protection: IP67
- . Resistance: UV
- . Indice Choc: -
- . Charge Stat.: -
- . Karcher: Non

- . Protection: Classe III
- . Puissance: 4.8W/ml - 19,2 W/ml
- . Alimentation: 24VDC
- . Convertisseur: Déporté
- . Pilotage: ON-OFF / 1-10V* / DALI* / DMX* (selon driver)
* Option pilotage par smartphone bluetooth CASAMBI
- . Câblage: 150mm – 2000mm

- . Classe énergétique: G
- . Normes: EN 62031 / ETL
- . Garantie: 2 ans standard