

GEMINI LAMP

Encastré de sol orientable à lampe LED

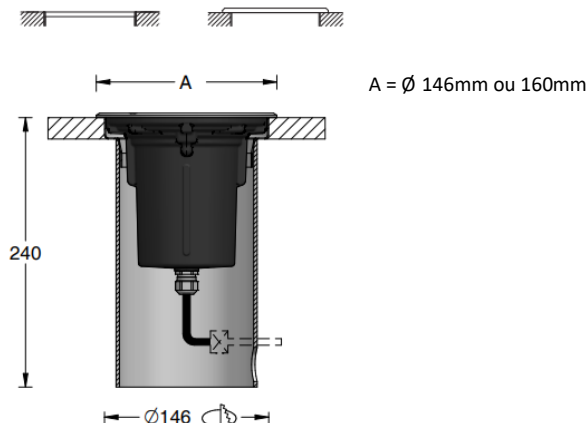

- . Matière: Corps en fonderie d'aluminium traité
Disque Alum. anodisé - Inox 316L - Laiton (Thermolaquage sur demande)
Verre trempé extra blanc
- . Fixation: Encastré de sol
- . Source: LAMP LED (GU10)
- . T° de couleur: En fonction de la lampe LED choisie
- . Flux produit : En fonction de la lampe LED choisie
- . Efficacité: En fonction de la lampe LED choisie
- . IRC : 80+ / 90+
- . Optique: Lampe LED (Non fournie)
- . Orientable: Oui
- . Dimensions: Ø 146mm ou 160mm
- . Poids: 1.50Kg
- . Protection: IP67
- . Indice Choc: IK09
- . Charge Statique: 1.1T
- . Karcher: Non
- . Classe Protection: Classe II
- . Puissance: 7.5W
- . Alimentation: 110-230 VAC
- . Convertisseur: Intégré
- . Pilotage: En fonction de la lampe LED choisie
- . Câblage: 1ml standard - (2x1mm² noir)
- . Classe énergétique: En fonction de la lampe LED choisie
- . Normes: NF-EN 60529/60598-1/60598-2-1/60598-2-3/60598-2-5/62471
- . Garantie: 2 ans standard