

GEMINI-III

Projecteur 12 LED

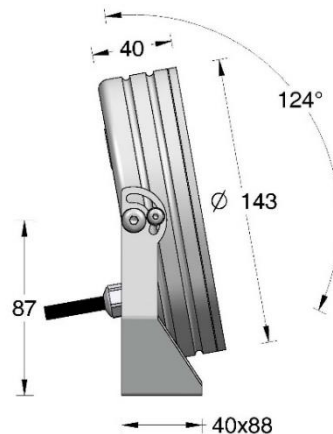
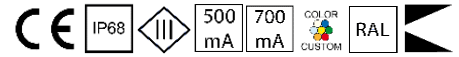

- . **Matière :** Aluminium anodisé - Inox 316L ou Laiton (Thermolaquage sur demande)
Etrier Alu, Inox 316L ou Laiton
Verre trempé extra blanc
- . **Fixation:** Sur étrier
- . **Source :** 12 LED 3-SDCM - L90B10@100.000hr
- . **T° de couleur:** 2700K / 3000K / 4000K - Other possible temperatures, contact us.
RGBW.
- . **Flux produit :** 3040lm (à 3000K-12°) - Alu
- . **Efficacité:** 132lm/W
- . **IRC:** 80+ / 90+
- . **Optique:** 12° / 24° / 30° / 50° / WW(12°x62°) / WW(24°x62°)

- . **Orientable:** Oui
- . **Dimensions:** Ø143mmx40mm
- . **Poids:** 1.60Kg

- . **Protection:** IP68
- . **Indice Choc:** -
- . **Charge Statique:** -
- . **Karcher:** Non

- . **Classe Protection:** Classe III
- . **Puissance:** 27W (alu - laiton) / 19.5W (inox)
- . **Alimentation:** 700mA / 500mA
- . **Convertisseur:** Déporté
- . **Pilotage:** On-Off / 1-10V* / DALI* / DMX* (selon driver/ with adequate driver)
* Option pilotage par smartphone bluetooth CASAMBI
- . **Câblage:** 1ml standard - (2x0.50mm² noir) - Monochrome
3ml standard - (8x0.22mm² noir) - RGBW

- . **Classe énergétique:** D
- . **Normes:** NF-EN 60529/60598-1/60598-2-1/60598-2-3/60598-2-5/62471
- . **Garantie:** 2 ans standard